

BITPINA | Ψυγεία Self service

ΑΝΟΙΧΤΟ ΨΥΓΕΙΟ ▶ ΛΕΥΚΟ

FT 188

CUSTOMIZATION
AVAILABLE
PERSONALIZZAZIONE
DISPONIBILE



ΛΕΠΤΟΜΕΡΕΙΕΣ

Ηλεκτρονικός
ΘερμοστάτηςΕσωτερικός φωτισμός
LEDΚουρτίνα νυχτός
(Υφασμα – Γκρι
χρώμα)

ΓΕΝΙΚΑ ΧΑΡΑΚΤΗΡΙΣΤΙΚΑ

- 180lt Ανοιχτό ψυγείο (Λευκό χρώμα)
- Λευκή λαμαρίνα εξωτερικά και εσωτερικά
- Διπλό σκληρυμένο τζάμι ασφαλείας
- Πανοραμικό τελείωμα για την μέγιστη προβολή των προϊόντων
- Βεβαιασμένης Κυκλοφορίας
- Αυτόματη απόψυξη μέσω κύκλου συμπίεστη
- Σύστημα hot gas για την εξάτμιση της υγρασίας
- Ηλεκτρονικός Θερμοστάτης
- Εσωτερικός φωτισμός LED (με ανεξάρτητο διακόπτη)
- Ανεξάρτητος κεντρικός διακόπτης
- Ράφια ρυθμιζόμενα καθ' ύψος και γωνίας
- Κουρτίνα νυχτός για την εξοικονόμηση ενέργειας κατά την διάρκεια της νύχτας
- 4 Ρυθμιζόμενα ποδαράκια
- Ενεργειακή κλάση: F

ΤΕΧΝΙΚΕΣ ΠΡΟΔΙΑΓΡΑΦΕΣ

Χωρητικότητα	180 L
Θερμοκρασία	M2 (-1°C~+7°C)
Κατανάλωση	12.66 kWh/24h
Ονομαστική ισχύς	650 W
Επίπεδο θορύβου	55 dB(A)
Καθαρό Βάρος	129 Kg
Μεικτό βάρος	173 Kg
Εξωτερικές διαστάσεις (ΠxΒxΥ σε mm)	640x741x1457
Εσωτερικές διαστάσεις (ΠxΒxΥ σε mm)	558x600x833
Διαστάσεις συσκευασίας (ΠxΒxΥ σε mm)	770x830x1695
Ποσότητα φόρτωσης 20"/40"/40"HQ	18/42/42

ΠΙΣΤΟΠΟΙΗΤΙΚΑ

CE RoHS

ΔΙΑΣΤΑΣΕΙΣ ΠΡΟΪΟΝΤΟΣ

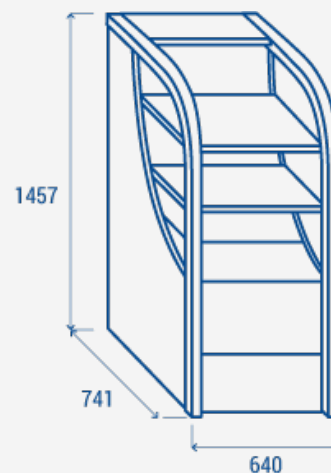

COOL HEAD EUROPE
We make the world a cooler place



www.coolheadeurope.com